

ARCHITECTURAL FLOOD DE LED

SERIE MHTL-FLDAH

Proyecto _____

Número de Pieza _____

Cantidad _____



APLICACIONES

- Exterior de Edificios
- Estacionamientos
- Iluminación Perimetral
- Pasillos



FEATURES

- >100,000 Horas de Vida Util
- 10 Años de Garantía
- L70 > 80,000 Horas
- Índice de Protección de Carcaza IP65
- Carcaza de Aluminios Fundida a Alta Presión, Pintura Electroestática
- Base Ajustable p/Poste Redondo o Giratoria p/ Poste Cuadrado o Pared
- Disponible con Fotosensor o Sensor de Movimiento
- Distribucion lumínica NEMA 3X3, 5X5 or 6X6
- Temperatura Ambiente-40 to 120 °F



LED/DRIVER

- Entrada de Voltaje Universal 120-277V
- Entrada de Voltaje Opcional 347V/480V
- Factor de Potencia > 0.90 @277V
- THD (Armonicós) < 15% @277V
- IRC > 70
- Temperatura de Color 4000/5000K
- IP67 de Módulo y Driver (Balastro)
- Protección/Sobretensión - Estandar 6kV

Modelo	Potencia	Modúlos/ LED	Reemplaza	Lm/W	Lumen	EPA at 0° (ft²)
MHTL-FLDAH-72E	72W	3	MH - 150W HPS - 150W	>105	>7,200	1.6
MHTL-FLDAH-98E	98W	4	MH - 200W HPS - 250W	>105	>10,000	1.6
MHTL-FLDAH-120E	120W	5	MH - 250W HPS - 310W	>105	>12,000	1.6
MHTL-FLDAH-150E	150W	6	MH - 320W HPS - 400W	>101	>15,000	1.9
MHTL-FLDAH-180E	180W	7	MH - 400W HPS - 400W	>98	>18,000	1.9



Manufactured in the USA

Toll Free **888-511-7780** • www.mhtlighting.com



ARCHITECTURAL FLOOD DE LED

SERIE MHTL-FLDAH

Proyecto _____

Número de Pieza _____

Cantidad _____

CODIGOS DE PEDIDO

MHTL-FLDAH E

Potencia:	Temp Color:	Voltaje/Ent:	D. Lumínica:	Montaje:	Opciones:
72,	4K=4000K	U=120-277V	33=3X3	SF=Slip Fitter	(Color Personalizado.
98,	5K=5000K	347=347V	55=5X5	SM=Swivel	Estandar en Dark Bronze)
120,		480=480V	66=6X6	Mount	DB=0-10V Balastro/Atenuación
150,					(Mínimo 10%)
180					PR=Solo Receptáculo
					PC=Fotocelda Completa
					OS-Dim=Atenuación por Movimiento
					(Especificar Nivel desde 10% to 80%)
					OS-ON/OFF=ON/OFF Por Movimiento

DIMENSIONES

72W/98W/120W

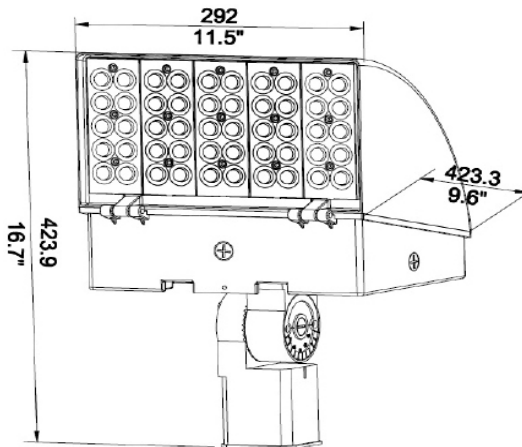

BASE AJUST

150W/180W

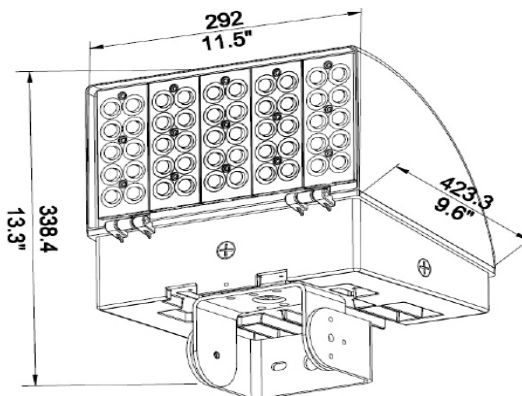
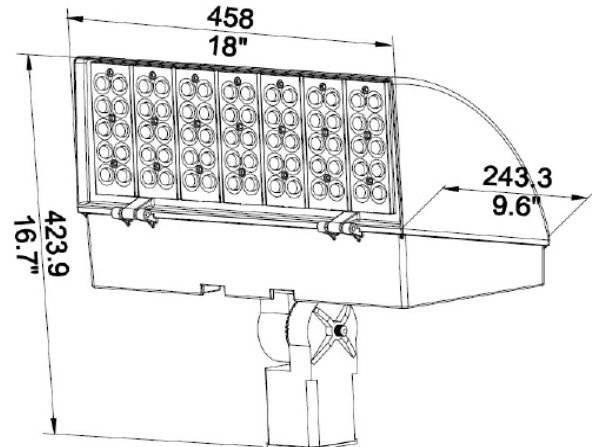

GIRATORIA

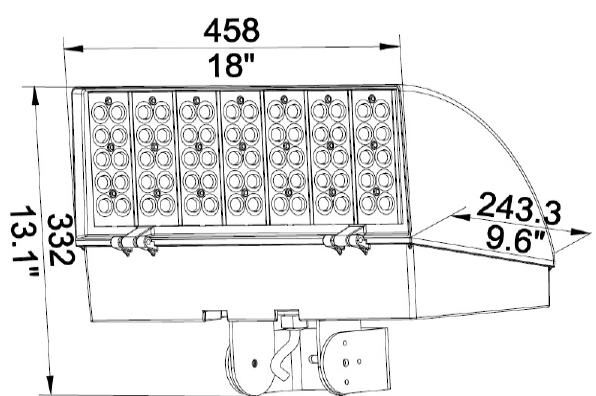

- Los Productos MHT Cuentan con Certificación ETL, son Ensamblados en una Empresa Norteamericana con ISO9000/1
- MHT Lighting Ofrece una Garantía de 10 Años (Ver Términos y Condiciones de Garantías)
- Todo Producto es Inspeccionado y Probado en Departamento de Calidad Previó Embarque
- Para Obtener los Archivos Fotométricos (IES Files) de los Productos, Consulte a su Distribuidor Certificado
- Las Luminarias Cuentan con Certificación del Consorcio de Diseño de Luminarias de USA

Oficina MHT Corporativa
 1961 Richmond Terrace
 Staten Island, New York 10302
 Tel: (718) 524-4370
 Fax: (718) 524-4390

Oficina MHT Costa Oeste
 9543 Heinrich Hertz Dr. Suite 5
 San Diego, California 92154
 Tel: (619) 661-0600
 Fax: (619) 661-0607

www.mhtlighting.com
888-511-7780

MHT Confidencial
 Fecha de Rev : Diciembre de 2015